

**ИНСТРУКЦИЯ ПО УСТАНОВКЕ:**

1. Демонтировать задний бампер.
2. Завести закладные в полости лонжеронов.
3. Установить штангу ТСУ.
4. Выполнить подрезку по центру бампера от его края : ширина 50мм , глубина 50мм.
5. Установить крюк.
6. Установить бампер.
7. Подключить электрику.

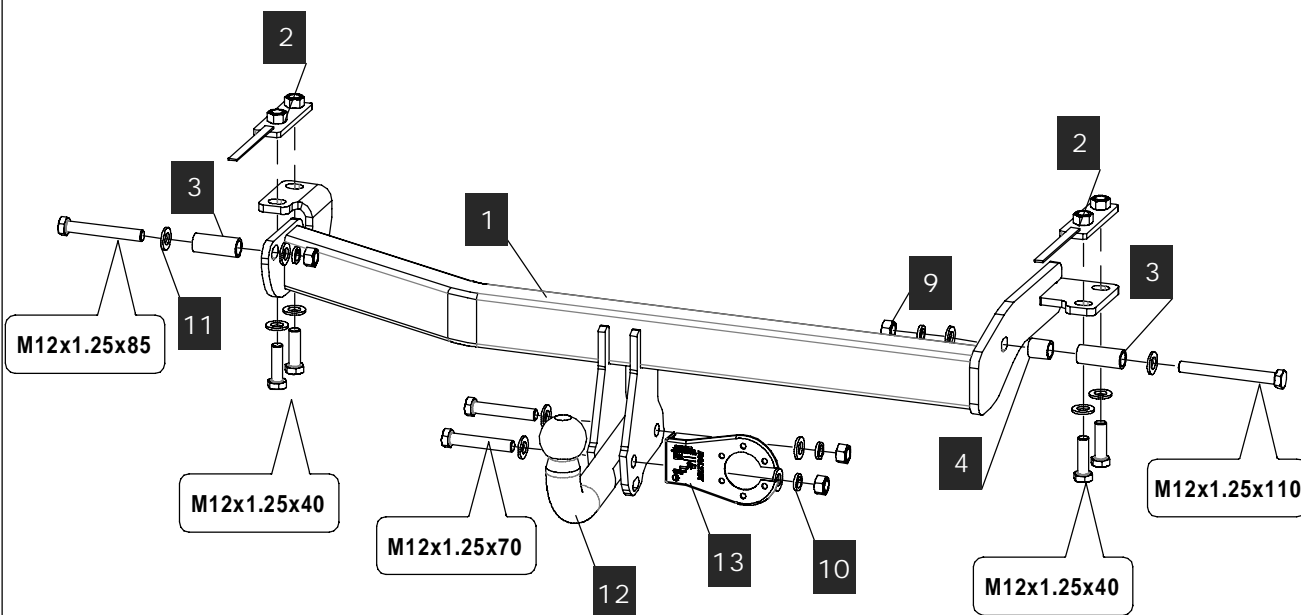

**СПИСОК ДЕТАЛЕЙ**

|    |    |                   |  |             |
|----|----|-------------------|--|-------------|
| 1  | 1  | Штанга            |  |             |
| 2  | 2  | Закладная         |  |             |
| 3  | 2  | Втулка ф20 L=49   |  | 9439.12/001 |
| 4  | 1  | Втулка ф20 L=22   |  | 9439.12/002 |
| 5  | 1  | Болт М12х1,25х110 |  | DIN 960     |
| 6  | 1  | Болт М12х1,25х85  |  | DIN 960     |
| 7  | 2  | Болт М12х1,25х70  |  | DIN 960     |
| 8  | 4  | Болт М12х1,25х40  |  | DIN 960     |
| 9  | 4  | Гайка М12х1,25    |  | DIN 934     |
| 10 | 4  | Шайба 12г         |  | DIN 127     |
| 11 | 12 | Шайба 12          |  | DIN 125 A   |
| 12 | 1  | Крюк              |  | LS-01.020   |
| 13 | 1  | Подрозетник       |  | PZ-01       |

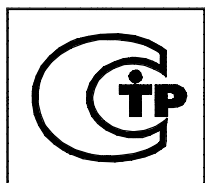

ТОВАР СЕРТИФИЦИРОВАН

|                |        |         |         |          |          |
|----------------|--------|---------|---------|----------|----------|
| Диаметр резьбы | M6x1.0 | M8x1.25 | M10x1.5 | M12x1.25 | M16x2    |
| Момент затяжки | 9.8 Нм | 24.0 Нм | 50.0 Нм | 75.0 Нм  | 157.0 Нм |

**НАЗНАЧЕНИЕ:**

Тягово-сцепное устройство (далее ТСУ ) предназначено для шарнирной сцепки легковых автомобилей с буксировочным прицепом. Технические характеристики ТСУ соответствуют требованиям ГОСТ 28248-89, ОСТ 37.001.299-93, ТУ 4591-001-64264699-2012. ТСУ обеспечивает сцепку легкового автомобиля с прицепами различных марок.

**ЭКСПЛУАТАЦИЯ, ТО, ТРЕБОВАНИЯ БЕЗОПАСНОСТИ:**

Не допускается буксировка прицепов со скоростью более 80 км/час. Техническое обслуживание ТСУ заключается в периодическом осмотре, подтяжке болтовых соединений, смазке сцепного шара любой консистентной смазкой непосредственно перед зацеплением прицепа. Рекомендуется использовать прилагаемый колпачок для защиты сцепного шара без зацепленного прицепа. Регламентные работы выполнять по единым регламентам автомобиля. Подтяжку болтовых соединений и проверку геометрии сцепного шара ТСУ проводить при техническом обслуживании автомобиля. При установке и техническом обслуживании ТСУ необходимо соблюдать требования техники безопасности для соответствующих работ.

**ГАРАНТИЙНЫЕ ОБЯЗАТЕЛЬСТВА:**

ООО "БАЛТЕКС" гарантирует безотказную работу ТСУ в течение 12 месяцев со дня продажи в торговой сети, при условии его эксплуатации в полном соответствии с настоящим руководством. Предприятие не несет ответственности за безопасность и надежность работы ТСУ при внесении потребителем изменений в его конструкцию. Рассмотрение претензий к продукции производится при наличии отметки о продаже, заверенной штампом организации, продавшей ТСУ, и подписью продавца и при наличии заполненного свидетельства об установке с печатью и подписью установщика. Инструкцию по установке ТСУ предприятия-изготовителя сохранять до окончания гарантийного срока.

Штамп ОТК

Серийный №

Комплектовщик

Дата изготовления

**СВИДЕТЕЛЬСТВО О ПРОДАЖЕ:**

Продано \_\_\_\_\_  
(наименование торговой организации, адрес)

Дата продажи \_\_\_\_\_ Подпись \_\_\_\_\_

Штамп организации, продавшей ТСУ

**СВИДЕТЕЛЬСТВО ОБ УСТАНОВКЕ:**

ТСУ \_\_\_\_\_ установлено на автомобиль \_\_\_\_\_

Модель \_\_\_\_\_ VIN \_\_\_\_\_

Мы, как установщики ТСУ на данное транспортное средство подтверждаем, что точки крепления установки ТСУ на кузове автомобиля, а также процесс установки отвечают требованиям схемы монтажа, указанной в данной инструкции по монтажу.

М.П. Дата установки \_\_\_\_\_ Подпись \_\_\_\_\_